

CON PIANO CONCAVO H = 900 - 1100 mm

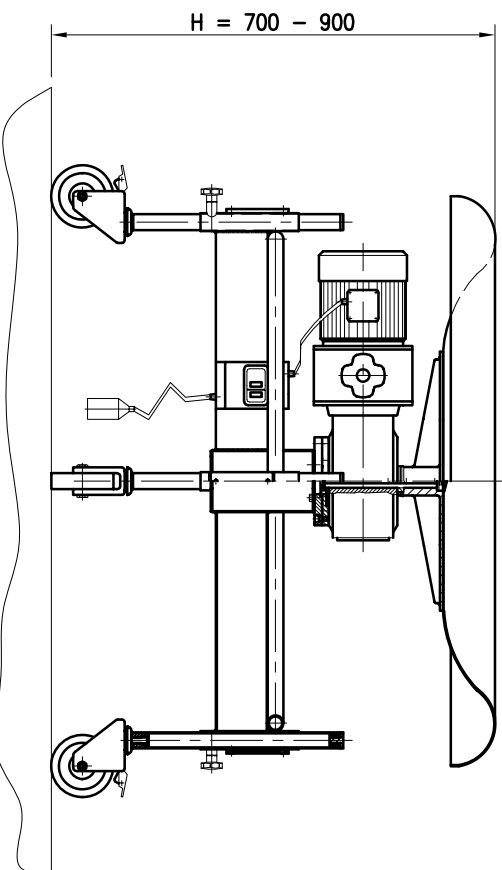

CON PIANO H = 500 - 900 mm

TAVOLI ROTANTI:

STRUTTURA: INOX - FE VERNICIATO (Standard BIANCO AZZURRATO)

NORMALE (~ 800 - 1000 mm)  
RIBASSATA (~ 500 - 700 mm)

TIPO PIANO: PIANO - CONCAVO - CONNESSO

PLANI: INOX 950 - 1250 - 1450  
NYLON (PAGG) 950 - 1250 - 1450 - 1800 - \_\_\_\_

MOTORIZZAZIONE: FISSA (5.8 giri/min.)  
VARIABLE (0-1400 giri/min. - Variatoree Idraulico)

FISSAGGIO A TERRA:RUOTE ø125 - ø60 PIVOTTANTI CON FRENO  
PIEDINI ANRIVIBRANTI

OPZIONALS: DEVATORE PRODOTTO (CONNESSI NON SI PUO' FARE!!)  
BORDO CONTENIMENTO (PIATTO INOX H=100 mm)  
RUOTE SOSTEGNO PIANO  
PIANO LAVORO



Denominazione Designation	<b>CARATTERISTICHE TAVOLI ROTANTI</b>		Scala-Scale <b>1:10</b>	N° Disegno-DWR N°
Cliente - Customer			Data-Date <b>06/11/06</b>	<b>TAV G</b>
Progetto - Project			Dis.-Dwr	
Questo disegno è nostra proprietà e non può essere riprodotto e/o copiato senza nostra approvazione scritta. This plan is our property and my not be reproduced copied or transmitted without our written authorization				